

# Kdo jsi?

## sedlovka

Karbonová sedlovka je jednoznačně pokaždé přínosem, hliníková by v karbonovém rámu působila lacině, ale hlavně by neodvedla tolik přínosné práce pro komfort. A taky by nesnížila hmotnost – a tento bike je i díky dobré volbě sedlovky lehoučký.

## kazeta

Zatímco řazení, tedy páčka a přehazovačka, jsou ze sady Shimano XT, kazeta je z dostupnější řady SLX, přesto má stejné ozubení začínající desetizubým pastorkem vyžadujícím Micro Spline ořech. Končí 51zubým „pastorem“, který je jako jediný z hliníkové slitiny. Zbytek je klasicky ocel.

## upnutí brzdy

Na zadní stavbě najdete brzdové rozhraní PostMount, které se dá stále označit jako standard a nejlepší řešení pro ideální rozložení sil, kterými brzdový třmen působí na rám. Pokud se ale u XC kol nepočítá s větším než 160mm kotoučem, jak je tomu i zde, pak postačuje i nastupující standard Flat Mount s roztečí montážních děr sotva poloviční (74 vs. 34 mm).

## rám

Pro značku Rock Machine je typické ladění horní rámové a sedlové trubky do jedné linie připomínající hřbet žraloka, odtud Shark Spine EVO v jejich názvosloví. Ostatní standardy už nesou univerzální názvy, kupříkladu střed Press fit, boostová zadní osa, vnitřní vedení kabeláže a kónická hlava. To vše jsou frekventované pojmy, o něž tu nepřijdete.

## vidlice

SID je v nabídce od roku 1998, tedy už přes 20 let, jen díky pravidelným vylepšováním se drží na špici nabídky RockShoxu. Dnes má v levé noze velkou vzduchovou komoru DebonAir, v pravé pak tlumení Charger druhé generace s RLC nastavením, odkud vede lanko k zamykání na řídkách.

Výrobci si zvykli označovat kola různými názvy a řadit je do stejně tak různých skupin, kategorií a škatulek. Občas se ale najde nějaké, které z jedné kategorie přesahuje do druhé. Takový by mohl být i luxusní karbonový fešák Rock Machine Blizz v nejlepší nabízené specifikaci osazení a s vidlicí se 120mm zdvihem. Sledujte hodnocení, zda jde o pravověrné XC, nebo tak trochu i o pevný trail bike.

Geometrie se po otázce vyslovené titulkem článku okamžitě hlásí o slovo a dává bod pro XC. Naprosto jednoznačně. Jedna z klíčových vlastností XC kola je brzká reakce na zatočení, což zde přítomný Rock Machine umí. Obrácenou stranou mince a potvrzením napsaného bývá slabší stabilita ve vyšších rychlostech, takže kromě směru jízdy a řešení stopy musíte i vnímat, zda držíte řídky skutečně rovně a jistě –

typicky pokud navíc tou vyšší rychlostí uhníte po rozbitějším povrchu. Ale pozor. Blizz rozhodně není žádný purista, který by se slepě držel jen XC. Hlavový úhel 69°, univerzální posed a celkový stříh přináší celkem slušný klid i do chvil, v nichž se rychlostně rozparádíte. Známe i klidnější stroje, ale určitě se tu pohybujeme lehce nad průměrem XC skupiny.

Každopádně kdybych si se svými 182cm výšky vybíral velikost rámu, musel bych se řídit prioritami. Kdybych chtěl od kola zábavu, obratnost, šel bych do testovaného „emka“, pro delší výlety a courání krajinou, případně i závodění, by vyhrál rozměr L, tedy 19“.

Doplňím ještě jeden rozměr, který zásadně ovlivňuje jinak hodně vzpřímený posed.

Představec. Na kole s rámem velikosti M je správně 60mm vzhledem k předpokládané výšce jezdce a určení biku, větší rámy už mají 80mm, což je současný XC standard.

**Blizz s odkazem na uvedené,** ale hlavně na naše poznatky z terénu je ryzí XC střela, která se však umí příležitostně stát i pevným trail bikem. Rám je střížený

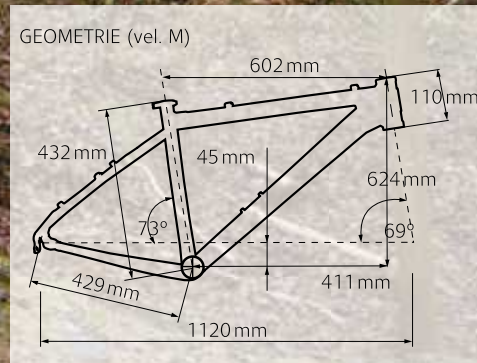

## ROCK MACHINE BLIZZ CRB 90-29

**rám** Mid-modulus karbon **vidlice** RockShox SID Ultimate RLC, boostová pevná osa, zdvih 120mm **řazení/přehazovačka** Shimano XT (1×12) **kliky** Shimano XT (převodník 34 zubů) **brzdy** Shimano XT (kotouče 180/160mm) **kola (náboje/ráfky)** Shimano SLX/WTB ST Light i23 **pláště (P/Z)** WTB Nineline TCS Light/Fast, 29×2,25" **sedlovka** Race Face Next Carbon, 30,9mm **sedlo** WTB Volt Pro **řídítka** Race Face Next Carbon, 760mm **představec** Race Face Turbine R, 60mm **hmotnost** 10,55kg (vel. M, bez pedálů) **hmotnost kol (P/Z)** 1755/2470g (včetně pláštů, kazety, kotoučů, bez pevných os) **cena** 77 990 Kč

moderně se všemi jeho mírami. Zarytým závodníkům, kteří ještě nepřišli na chuť kouzlu snadné ovladatelnosti, se může zdát třeba i kratší, záleží skutečně na přístupu jedince. A také na délce představce. Modernisté budou nadšeni. Každopádně pokud byste se s kolem chtěli spíše bavit než na něm závodit, jde vám Blizz vsťfíc. Jde to snadno a dobře, krátká zadní stavba svádí k hrátkám, stačí třeba naznačení přitahu řídítka a už se přední kolo vznáší.

To se však pochopitelně může stát i při cestě do kopce, kde Blizz rozhodně nedrží přední kolo u země nějak nadprůměrně, spíše průměrně. Jednoduchým lékem na to je trocha práce s těžištěm, opravdu trocha. Anebo je to o důvod více jít do většího rámu a sedlo v sedlovce posunout hodně vpřed – stejným směrem s ním poputuje i těžiště.

**Jestli něco už celou věčnost** jasně vytýčuje kategorii XC, pak je to 100mm zdvih vidlice. Se 120mm, jimiž disponuje i Blizz, už se dá mluvit o zaměření na maraton nebo trail, ač s ryze XC vidlicí, kterou SID je a vždycky byl (promiň, verze SID DH). Navíc SID prošel v roce 2018 zásadní proměnou, jako většinou u této značky k lepšímu, a na Rock Machinu se objevuje i s otočným

zamykáním z řídítek, TwistLocem. Asi netřeba rozmazávat, co všechno se změnilo, hlavní je impozantní výsledek. Perfektní citlivost, sametově hladký chod a nastavitelná progresivita vzduchové komory, to si zamilujete.

První půlka zdvihu byla hodně aktivní, přesně v druhé půlce vidlice citelně přitvrdila a nepustila mě do tvrdého dorazu. Na zamykání jsem ani nepomyslel, dokud člověk nejede po silnici, všude jinde jsem se nechával hýčkat. SID by si nechal líbit i větší rány, než byl metrový hop z pařezu mezi kořeny padlého stromu. S ohledem na nízkou hmotnost je tu možná poddajnější než specialista na takový terén, ale nijak zásadně. Nebál bych se za odpružení dát bod pro Rock Machine Blizz jako trailové kolo.

**Osazení je pochopitelně univerzální** a nijak nebrání ani jedné kategorii. Na XC se odkáží prakticky jen kvůli absenci teleskopické sedlovky. Řazení a rozsah převodů, jedním slovem luxus. Okamžitá odezva, přesné a rázné řazení, Shimanu XT není co vyčítat. Stejně tak brzdy téže řady, najednou i kotouče 180/160mm stačí, větší bych řešil jen kvůli chlazení, kdybych narazil na tu potřebu. Silné a svým dávkováním

nezaměnitelné, Shimano by člověk poznal i se zavázanýma očima. Vůbec poprvé mi jen začaly vadit ty zdvojené kontaktní plo-



chy páček, jejich opěrka o řídítka zabírá zbytečně moc místa – asi je to i účel, aby to donutilo všechno navěsit na jednu objímku a nerespektovat takové věci, jako je zamykání vidlice.

Abych vyzdvihl další přednosti komponentové skladby, sedlovka i řídítka jsou z karbonu od Race Face – váha dolů, funkce nahoru.

**Kola a pláště?** Kdyby měl i tento nejlepší model na sobě pláště WTB Trail Boss jako jedno z jeho dostupnějších provedení, dalo by se bavit opět o trailu, ale se semislicky WTB Nineline, které poslouží prakticky jen pro silniční najíždění objemů v rámci tréninku, si o něčem, jako je XC, může nechat jen zdát. Na pevném a suchém povrchu tyhle semislicky nemají žádnou konkurenci, odpich z místa nemá zpoždění, reakce kola

je okamžitá. Jenže stačí s nadsázkou trochu prachu a lehce znejistíte, jak se to občas smekne při brzdění nebo i záběru. Nedej bože, když se ale po cestě objeví bahýnko, to se pak dívím, že ho nemám na krafasech i zevnitř. Z cyklistiky se v tu chvíli stává škola (ne)řízeného smyku. V terénu kloužou pláště po všem, co je jim předloženo, tedy včetně kamenů a kořenů, zadní kolo uskakuje. Jejich volbou se snižují velké ambice kola. Ráfky široké 23mm na XC kolo patří, na trailové užití by to chtělo větší oporu pro pláště.

Co snad každého uchvátí, je zvuk nábojů Shimano SLX, jak jinak než s boostovými osami. Volnoběžka vydává tichý, ale intenzivní zvuk velmi rychlého skákání praporků přes zarážky, výrobce udává, že zareaguje každých 7° – působivé na to, že jde o základní 12rychlostní náboj od Shimana.

## Zamykání vidlice RockShox TwistLoc

RockShox spadá pod Sram a ten se v historii proslavil především GripShiftem, tedy otočným řazením. Na podobném principu funguje právě i TwistLoc, novinka roku 2018. Pro uzamčení se musí otočit gripem, pro otevření zmáčknout tlačítko s logem výrobce. Rychlé, efektivní a čisté při pohledu na řídítka. Vývod pro lanko může být buď rovný, nebo pod úhlem zhruba 60°. TwistLoc může ovládat nejen vidlici, jak je tomu na Blizzu, ale také tlumič, umí pracovat i se dvěma lankami najednou. Na ovladači je i drobnou krytkou zaslepené okénko, pod nímž najdete ukazatel, zda máte otevřeno či zamčeno.



**V tomto testu jsme se jen** nesoustředili na kolo jako takové, trochu jsme si hráli a bodovali. Resumé Blizzu vyznívá jasně ve prospěch XC, ačkoli píše výrobce v popisu rámu, že má Trail Advanced Geometry. Kromě zdvihu vidlice tomu máloco dalšího odpovídá. Jenže zrovna tyto dvě sousedící škatulky, XC a trail, se čím dál více prolínají.

Zapomenu na hru na body a zjistím, že po celé testování jsem měl v rukou příjemně lehké XC kolo se zajímavým designem a výtečným osazením za solidní cenu. Jeho výběrem chybu rozhodně neuděláte. Ono totiž není jen lehké a plně funkční, ale je také nekompromisně tuhé při záběru. Paráda. Navíc design rámu je poměrně neokoukaný, i to se počítá.

Text a foto: Petr Štuka

